

L8542120
Rev. 06/04/01

BENINCA®

AUTOMAZIONE PER CANCELLI A BATTENTE
AUTOMATION FOR HINGED GATES
AUTOMATION FÜR TORE
AUTOMATION POUR PORTAILS OUVRANTS
AUTOMATIZACION PARA CANCELAS DE BATIENTE

DU.350E

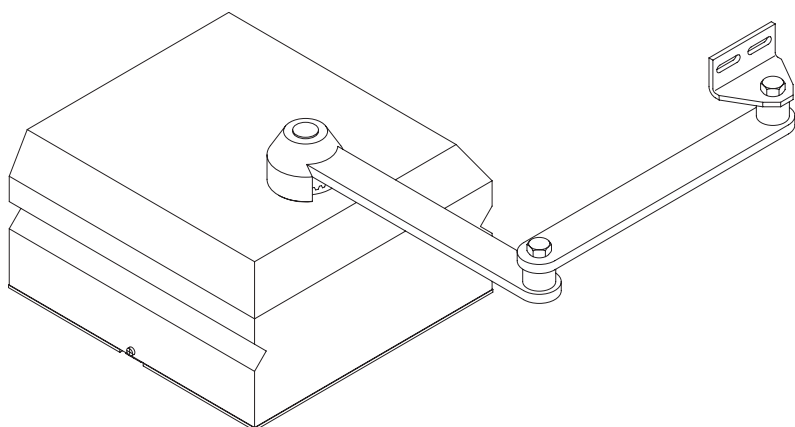

Libro istruzioni e catalogo ricambi

Operating instructions and spare parts catalogue

Betriebsanleitung und Ersatzteilliste

Livret d'instructions et catalogue des pieces de rechange

Libro de instrucciones y catálogo de recambios



UNIONE NAZIONALE COSTRUTTORI
AUTOMATISMI PER CANCELLI, PORTE,
SERRANDE ED AFFINI

Dichiarazione CE di conformità per macchine
(Direttiva 89/392 CE, Allegato II, parte B)
Divieto di messa in servizio

Fabbricante: **Automatismi Benincà S.r.l.**
Indirizzo: Via Capitello, 45 - 36066 Sandrigo (VI) - Italia

Dichiara che: l'automazione per porte sezionali scorrevoli ed a rotolamento modelli **DU.350E**.

- è costruita per essere incorporata in una macchina o per essere assemblata con altri macchinari per costituire una macchina considerata dalla Direttiva 89/392 CE, come modificata;
- non è dunque conforme in tutti i punti alle disposizioni di questa Direttiva;
- è conforme alle condizioni delle seguenti altre Direttive CE:
Direttiva bassa tensione 73/23/CEE, 93/68/CEE.
Direttiva compatibilità elettromagnetica 89/336/CEE, 93/68/CEE.

e che:

- sono state applicate le seguenti (parti/clausole di) norme armonizzate:
EN 55022, EN 61000-3-2, EN 61000-3-3, EN 50082-1, EN 60335-1.

e inoltre dichiara che non è consentito mettere in servizio il macchinario fino a che la macchina in cui sarà incorporata o di cui diverrà componente sia stata identificata e ne sia stata dichiarata la conformità alle condizioni della Direttiva 89/392 CE e alla legislazione nazionale che la traspone, vale a dire fino a che il macchinario di cui alla presente dichiarazione non formi un complesso unico con la macchina finale.

Benincà Luigi, Responsabile legale.
Sandrigo, 02/05/2004.

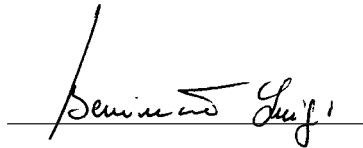

Declaration by the manufacturer
(Directive 89/392/EEC, Art. 4.2 and Annex II, sub B)
Divieto di messa in servizio

Manufacturer: **Automatismi Benincà S.r.l.**
Address: Via Capitello, 45 - 36066 Sandrigo (VI) - Italia

Herewith declares that: the operator for sectional and rolling doors model **DU.350E**.

- is intended to be incorporated into machinery or to be assembled with other machinery to constitute machinery covered by Directive 89/392 EEC, as amended;
- does therefore not in every respect comply with the provisions of this Directive;
- does comply with the provisions of the following other EEC Directives:
Direttiva bassa tensione 73/23/CEE, 93/68/CEE.
Direttiva compatibilità elettromagnetica 89/336/CEE, 93/68/CEE.

and that:

- the following (parts/clauses of) harmonized standards have been applied:
EN 55022, EN 61000-3-2, EN 61000-3-3, EN 50082-1, EN 60335-1.

and furthermore declares that it is not allowed to put the machinery into service until the machinery into which it is to be incorporated or of which it is to be a component has been found and declared to be in conformity with the provisions of Directive 89/392/EEC and with national implementing legislation, i.e. as a whole, including the machinery referred to in this declaration.

Benincà Luigi, Responsabile legale.
Sandrigo, 02/05/2004.

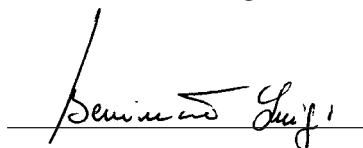

Herstellerklärung
(gemäß EG-Richtlinie 89/392/EWG, Artikel 4.2 und Anhang II, sub B.)
Verbot der Inbetriebnahme

Hersteller: **Automatismi Benincà S.r.l.**
Adresse: Via Capitello, 45 - 36066 Sandrigo (VI) - Italia

erklärt hiermit, daß: Antriebe für sektionale Türen und Rolltüren **DU.350E**.

- vorgesehen ist zum Einbau in eine Maschine oder mit anderen Maschinen zu einer Maschine im Sinne der Richtlinie 89/392/EWG, inklusive deren Änderung, zusammengefügt werden soll;
- aus diesem Grunde nicht in allen Teilen den Bestimmungen dieser Richtlinie entspricht;
- den Bestimmungen der folgenden anderen EG-Richtlinien entspricht:
Direttiva bassa tensione 73/23/CEE, 93/68/CEE.
Direttiva compatibilità elettromagnetica 89/336/CEE, 93/68/CEE.

und daß:

- folgende harmonisierte Normen (oder Teile/Klauseln hieraus) zur Anwendung gelangten:
EN 55022, EN 61000-3-2, EN 61000-3-3, EN 50082-1, EN 60335-1.

und erklärt des weiteren daß die Inbetriebnahme solange untersagt ist, bis die Maschine oder Anlage, in welche diese Maschine eingebaut wird oder von welcher sie eine Komponente dasteilt, als Ganzes (d.h. inklusive der Maschine, für welche diese Erklärung ausgestellt wurde) den Bestimmungen der Richtlinie 89/392/EWG sowie dem entsprechenden nationalen Reschrtserlaß zur Umsetzung der Richtlinie in nationales Recht entspricht, und die entsprechende Konformitätserklärung ausgestellt ist.

Benincà Luigi, Responsabile legale.
Sandrigo, 02/05/2004.

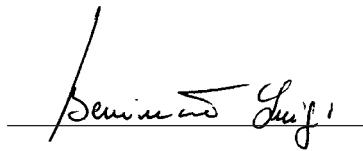

Declaration du fabricant
(Directive 89/392/CEE, Article 4.2 et Annex II, Chapitre B)
Interdiction de mise en service

Fabricant: **Automatismi Benincà S.r.l.**
Adresse: Via Capitello, 45 - 36066 Sandrigo (VI) - Italia

Déclare ci-après que: l'automatisme pour portes sectionnelles et portes à enroulement **DU.350E**.

- est prévu pour être incorporé dans une machine ou être assemblé avec d'autres machines pour constituer une machine couverte par la norme 89/392/CEE, modifiée;
- n'est donc pas conforme en tout point aux dispositions de cette directive;
- est conforme aux dispositions des directives CEE suivantes:
Direttiva bassa tensione 73/23/CEE, 93/68/CEE.
Direttiva compatibilità elettromagnetica 89/336/CEE, 93/68/CEE.

et que:

- les (parties/paragraphes) suivants des normes harmonisées ont été appliquées:
EN 55022, EN 61000-3-2, EN 61000-3-3, EN 50082-1, EN 60335-1.

et déclare par ailleurs qu'il est interdit de mettre la machine en service avant que la machine dans laquelle elle sera incorporée ou dont elle constitue une partie ait été considérée et déclarée conforme aux dispositions de la Directive 89/392/CEE et aux législations nationales la transposant, c'est-à-dire formant un ensemble incluant la machine concernée par la présente déclaration.

Benincà Luigi, Responsabile legale.
Sandrigo, 02/05/2004.

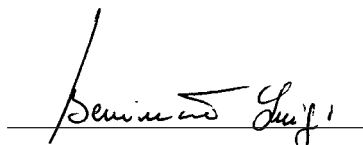

Declaración CE de conformidad para maquinas
(Directiva 89/392 CE, Apartado II, parte B)
Prohibición de puesta en servicio

Fabricante: **Automatismi Benincà S.r.l.**

Dirección: Via Capitello, 45 - 36066 Sandrigo (VI) - Italia

Declara que: la automatización para puertas de secciones y de rodamiento **DU.350E**.

- está construída para ser incorporada en una máquina o para ser ensamblada con otras maquinarias para construir una máquina considerada por la Directiva 89/392 CE, como modificada;
- no es, por consiguiente, conforme en todos los puntos a la posiciones de esta Directiva;
- es conforme a las condiciones de las siguientes otras Directivas CE:
Directiva de la baja tensión 73/23/CEE, 93/68/CEE.
Directiva de compatibilidad electromagnética 89/336/CEE, 93/68/CEE

y que

- han sido aplicadas las siguientes (partes/claúsulas de) normas armonizadas:
EN 55022, EN 61000-3-2, EN 61000-3-3, EN 50082-1, EN 60335-1.

además declara que no ha permitido poner en servicio la maquinaria hasta que la máquina en la cual será incorporada o de la cual resultará componente esté identificada y no sea declarada la conformidad a las condiciones de la Directiva 89/392 CE y a la legislación nacional que le corresponda, vale decir, hasta que la maquinaria correspondiente a la presente declaración no forme un conjunto único con la máquina final.

Benincà Luigi, Responsable legal.
Sandrigo, 02/05/2004.

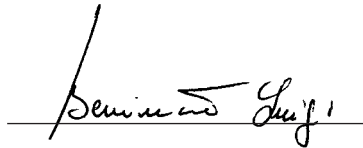

Introduzione

Ci congratuliamo con voi per aver scelto il motoriduttore DU.350E.

Tutti gli articoli della vasta gamma Benincà sono il frutto di una ventennale esperienza nel settore degli automatismi e di una continua ricerca di nuovi materiali e di tecnologie all'avanguardia.

Proprio per questo, oggi siamo in grado di offrire dei prodotti estremamente affidabili che, grazie alla loro potenza, efficacia e durata, soddisfano pienamente le esigenze dell'utente finale.

Tutti i nostri prodotti vengono costruiti in conformità alle norme UNI 8612 e sono coperti da garanzia.

Inoltre, una polizza R.C. prodotti stipulata con primaria compagnia assicurativa copre eventuali danni a cose o persone causati da difetti di fabbricazione.

Introduction

Thank you for choosing our DU.350E ratiomotor.

All items in the wide Benincà production range are the result of twenty-years' experience in the automation sector and of continuous research for new materials and advanced technologies.

We are, therefore, in the position to offer highly reliable products that due to their power, effectiveness and useful life, fully satisfy the final user's requirements.

All our products are manufactured to the standard UNI 8612 and are covered by warranty.

Possible injury to people or accidents caused by defects in construction are covered by a civil liability policy drawn up with one of the major insurance companies.

Einleitung

Wir danken Ihnen dafür, daß Sie sich für den DU.350E Gitteröffner entschieden haben.

Alle Produkte der umfangreichen Benincà Produktion sind das Ergebnis der zwanzigjährigen Erfahrungen im Bereich der Automation und der ständigen Erforschung von neuen Materialien und fortgeschrittenen Technologien.

Aus diesem Grund sind wir heute in der Lage, zuverlässige Produkte anzubieten, die, dank ihrer Stärke, Wirksamkeit und Haltbarkeit, den Anforderungen des Endverbrauchers völlig gerecht werden.

Alle Produkte sind nach UNI Normen 8612 gefertigt und durch Garantie gedeckt.

Eventuelle Personen- oder Sachschäden, die durch Fertigungsfehler verursacht werden können, werden durch eine der wichtigsten Versicherungsgesellschaften gedeckt.

Introduction

Nous ne pouvons que féliciter d'avoir porté votre choix sur le moto-réducteur DU.350E.

Vingt années d'expérience dans le secteur des automatismes ainsi que dans la recherche de nouveaux matériaux et technologies de pointe, nous ont permis de développer tous les nombreux articles de la gamme Benincà.

Pour ces raisons, nous sommes en mesure de proposer des produits extrêmement fiables et qui grâce à leurs puissances, performances et longévité, répondent aux exigences des utilisateurs.

Tous nos produits sont construits selon les normes UNI 8612 et sont garantis.

En plus, une police d'assurance responsabilité civile garantie la couverture d'éventuels sinistres à personnes ou objets causés par les défauts de fabrication.

Introducción

Nos congratulamos con vd. por haber elegido el DU.350E.

Todos los artículos de la vasta gama Benincà son el fruto de una veinteañal experiencia en el sector de los automatismos y de una continua búsqueda de nuevos materiales y de tecnología de vanguardia.

Precisamente por esto, hoy nos encontramos en situación de poder ofrecer productos extremadamente fiables que, gracias a su potencia, eficacia y duración, satisfacen plenamente las exigencias del usuario final.

Todos nuestros productos están contruidos de conformidad con la norma UNI 8612 y están garantizados.

Además, una póliza R.C. productos, estipulada con una de las principales compañías de seguros, cubre eventuales daños a personas o cosas causados por defectos de fabricación.

Notizie generali

Per un buon funzionamento delle automazioni in oggetto, il cancello da automatizzare dovrà rispondere alle seguenti caratteristiche:

- buona robustezza e rigidità
- ogni anta deve avere una sola cerniera (eventualmente eliminare le superflue all'atto dell'automazione)
- le cerniere devono presentare giochi minimi e permettere che le manovre manuali siano dolci e regolari
- in posizione di chiusura le ante devono combaciare fra loro per tutta l'altezza.

General information

For an efficient operation of these automatisms, the gate must have the following features:

- **good stoutness and stiffness**
- **every wing must have one only hinge (if necessary, eliminate the others).**
- **all hinges must have positive clearances and permit smooth and regular manual operations.**
- **when wings are closed their height have to fit together.**

Allgemeine Information

Zum guten Betrieb der genannten Automation, muß das Gitter folgende Eigenschaften haben:

- *Stärke und Festigkeit*
- *Jeder Flügel muß nur ein Scharnier haben*
- *Die Scharniere müssen minimale Spiele aufweisen und die manuelle Öffnung und Schließung müssen in jedem Fall leicht sein.*
- *Bei der Schließung müssen die Flügel genau aufeinander passen*

Notice générales

Pour un bon fonctionnement de l'automatisme en objet, la porte basculante doit avoir les suivantes caractéristiques:

- ***bonne robustesse et rigidité***
- ***une seule charnière par porte (eventuellement éliminer celles qui sont en plus lors de l'automatization.)***
- ***les charnières doivent avoir un moindre jeu pour permettre que les manoeuvres soient aisées et régulières.***
- ***en position de fermeture, les portes doivent parfaitement coïncider entre elles et sur toute la hauteur.***

Noticias generales

Para un buen funcionamiento de las automatizaciones en cuestión, la cancela a automatizar deberá responder a las siguientes características:

- Buena robustez y rigidez
- Las bisagras deben presentar un mínimo juego y permitir que las maniobras manuales sean suaves y regulares.
- En posición cerrada las hojas deben quedar al mismo nivel en altura.

1. Caratteristiche generali

Il DU.350E è stato realizzato per risolvere il problema dell'automazione dei cancelli ad ante dove l'eccessivo ingombro dei pilastri non permette l'installazione dei pistoni.

Il motoriduttore è racchiuso in un carter in lamiera sobrio ed elegante che si adatta benissimo all'estetica di qualsiasi cancello.

Lo sblocco in mancanza di corrente, si effettua in modo semplice e sicuro mediante chiave in dotazione.

1. General features

The DU.350E was realized to resolve the problem of automation in swing gates, where excessive encumbrance of the posts does not allow installation of pistons.

The reduction unit is contained in a smart metal casing that matches any gate.

Release, in the event of power failure, is easily and safely carried out using the key supplied.

1. Allgemeine Eigenschaften

Der DU.350E wurde hergestellt, um das Problem der Automatisierung der Flügelgitter zu lösen, wenn die Übergröße der Pfeiler nicht die Installation der Kolben gestattet.

Der Getriebemotor befindet sich in einem einfachen und zugleich eleganten Blechgehäuse, das sich bestens der Ästhetik eines Jeden Gitters anpaßt.

Die Lösung bei Stromausfall erfolgt einfach und sicher durch den mitgelieferten Schlüssel.

1. Caractéristiques générales

Le DU.350E a été réalisé pour résoudre le problème de l'automatisation des grilles à portes lorsque l'encombrement des pilastres ne permet pas l'installation des pistons.

Le moto-réducteur est renfermé dans un carter sobre et élégant qui peut s'adapter à l'esthétique de n'importe quelle grille.

Le déblocage en cas de panne de courant s'effectue de façon simple et sûre au moyen d'une clé en équipement.

1. Características generales

El DU.350E ha sido realizado para resolver el problema de la automatización de las cancelas de hojas donde el excesivo volumen de los pilares no permiten la instalación de pistones.

El motorreductor está encerrado en un cárter de chapa sobrio y elegante que se adapta muy bien a la estética de cualquier cancela.

El bloqueo en ausencia de corriente, se efectúa de forma simple y segura mediante llave suministrada.

Dati tecnici	Technical data	Technische Daten	Donnees technique	Datós técnicos	DU.350E	
Alimentazione	Feed	<i>Speisung</i>	Alimentation	Alimentación	V	230
Potenza assorbita	Absorbed rating	<i>Leistung</i>	Puissance absorbée	Potencia absorbida	W	310
Corrente assorbita	Absorbed current	<i>Strom-Verbrauch</i>	Courant absorbée	Corriente absorbida	A	1,4
Coppia	Torque	<i>Drehmoment</i>	Couple	Par	Nm	450
Rapporto di riduzione	Reduction ratio	<i>Untersetzungsverhältnis</i>	Rapport de réduction	Relación de reducción		0,0006
Classe isolamento	Insulation class	<i>Isolierklasse</i>	Classe d'isolement	Clase de aislamiento		F
Peso max. anta	Max wing weight	<i>Max. Flügelgewicht</i>	Poids max porte	Peso máximo hoja	Kg	500
Tempo x compiere 90°	90° rotation time	<i>90° Öffnungszeit</i>	Temps employé pour faire 90°	Tiempo para abrir 90°	s	18
*Lunghezza max anta	*Max wing length	<i>*Max Flügellänge</i>	*Longeur maximum porte	*Longitud máxima de la hoja	m	3.5
Condensatore	Condenser	<i>Kondensator</i>	Condensateur	Condensador	µF	12.5
Lubrificazione	Lubrication	<i>Schmierung</i>	Lubrification	Lubrificación		Olio Agip Blasia 32 Agip Blasia 32 Oil <i>Agip Blasia 32 Öl</i> Huile Agip Blasia 32 Aceite Agip Blasia 32
Peso	Weight	<i>Gewicht</i>	Poids	Peso	Kg	30
Dimensioni	Dimensions	<i>Masse</i>	Dimensions	Dimensiones	mm	305x315xH165

* È possibile automatizzare anche ante di lunghezza maggiore ma il funzionamento diventa meno dolce e regolare.

* **Automation for longer wings is also possible but running would not be so smooth and regular.**

* *Flügel mit Länge über 3.5 m können automatisiert werden aber der Betrieb wird in diesem Fall weniger leicht und regelmäßig sein.*

*** Il est possible d'automatiser des portes plus longues mais le fonctionnement sera moins aisé et moins régulier.**

* Es posible automatizar también hojas de longitud mayor pero el funcionamiento resulta menos dulce y regular.

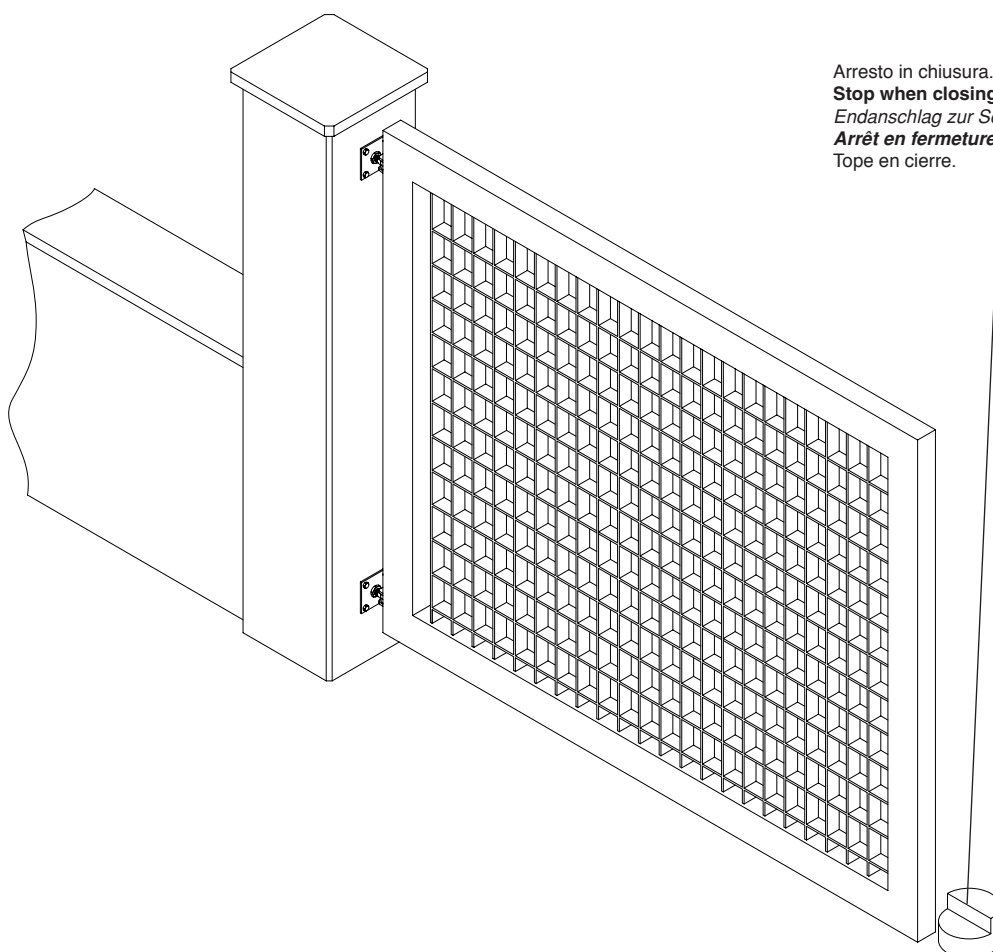

Arresto in apertura.
Stop when opening.
Endanschlag zur Öffnung.
Arrêt en ouverture.
Tope en apertura.

Arresto in chiusura.
Stop when closing.
Endanschlag zur Schließung.
Arrêt en fermeture.
Tope en cierre.

Fig.1

2. Arresti meccanici (fig. 1)

Il cancello da automatizzare deve disporre di arresto meccanico sia in apertura che in chiusura, in quanto il DU.350E non dispone di finecorsa elettromagnetici.

2. Mechanical stops (fig. 1)

The gate to automate must have an opening and closing mechanical stop as the DU.350E is not equipped with electro-magnetic limit stops.

2. Mechanische Endanschläge

Das Tor muß mit mechanischen Endanschläge ausgerüstet sein, da bei dem DU.350E kein elektromagnetische Endschalter vorgesehen ist.

2. Arrêts mécaniques (fig. 1)

Le portail devant être automatisé, doit être muni d'arrêts mécaniques soit en ouverture soit en fermeture parce que le DU.350E ne dispose pas de fin de course électromagnétiques.

2. Topes mecánicos (fig. 1)

La cancela para automatizar debe disponer de tope mecánico tanto en apertura como en cierre, ya que el DU.350E no dispone de finales de carrera electromagnéticos.

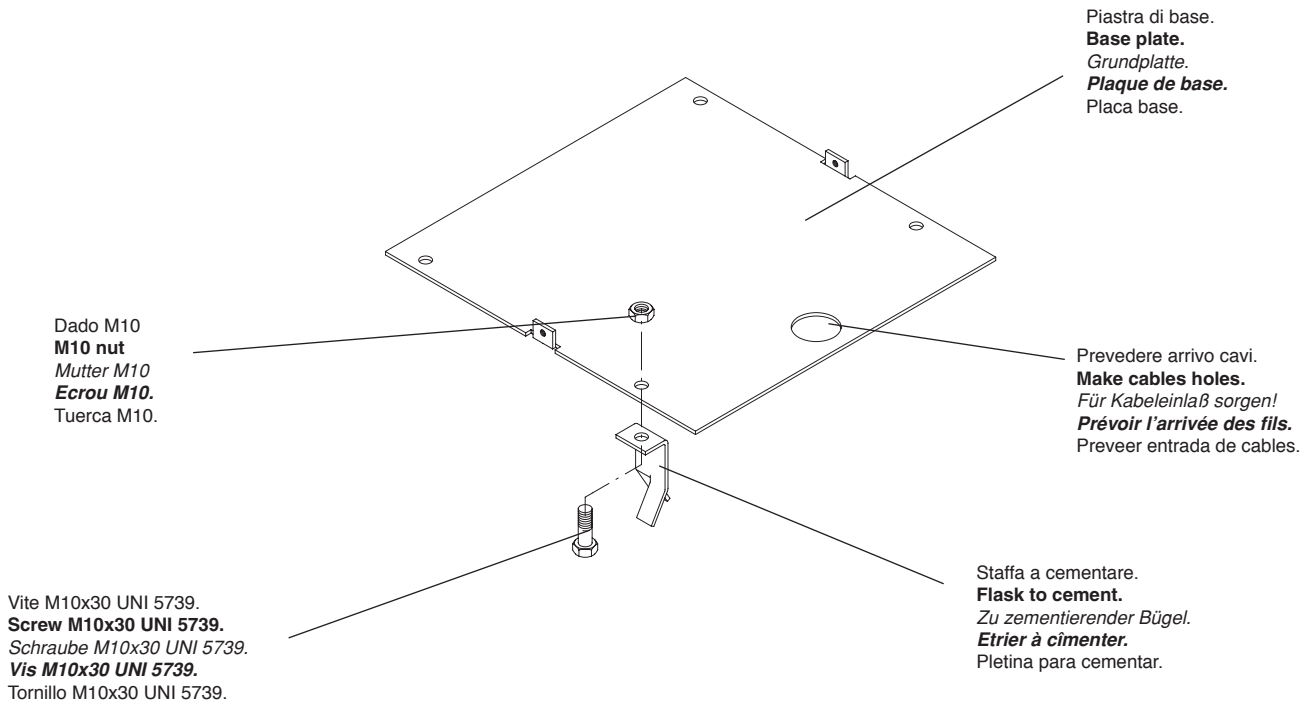

Fig.2

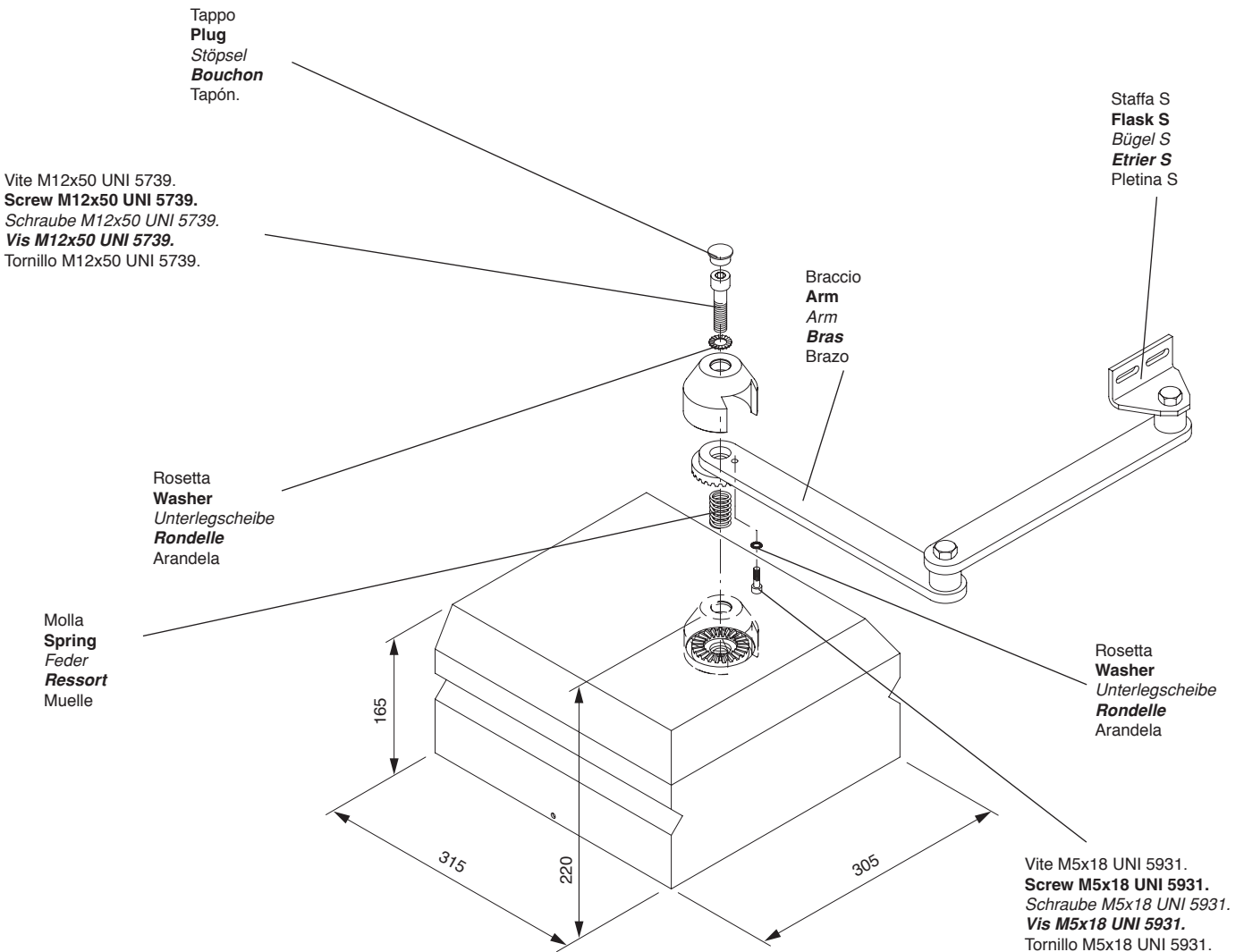

Fig.3

3. Procedura d'installazione

3.1 Fissare le staffe a cementare tramite le viti e dadi in dotazione alla piastra di base e cementarle a terra (fig. 2).

3.2 A stabilizzazione avvenuta, fissare il motoriduttore alla piastra di base usufruendo dei 4 dadi M10 già utilizzati in precedenza, montare il carter e successivamente gli altri pezzi secondo la figura 3.

3.3 Fissare all'anta la staffa S tramite viti o saldandola. Si riportano di seguito delle quote indicative per un posizionamento di massima in base allo spessore del pilastro o muro portante per un'apertura portone di 90° (fig. e tabella 4).

3. Installation procedure

3.1 Fix the flasks to cement by tightening the screws and nuts to the base plate and cement them to the ground (fig. 2).

3.2 Once everything has stabilized, fix the motoreducer to the base plate with the 4 M10 nuts already used, assemble the casing and then the other components as per fig. 3.

3.3 Fix the flask S to the wing with screws or by welding it. See herefollowing some indicative dimensions for an approx. positioning based on the pilaster or load bearing wall thickness for a 90° gate opening (fig. and table 4).

3. Vorgehen zur Anbringung

3.1 Die zu zementierenden Bügel mit den mitgelieferten Schrauben und Muttern an der Grundplatte befestigen und am Erdboden zementieren (Zchnng. 2).

3.2 Nach Stabilisierung befestigen Sie den Getriebemotor an der Grundplatte, indem Sie sich der schon früher benutzten 4 Muttern M10 bedienen, und bringen die Haube und dann die anderen Stücke nach Zeichnung 3 an.

3.3 Bügel S am Flügel mit Schrauben befestigen oder anschweißen. Im folgenden werden Richtwerte für eine grundsätzliche Aufstellung aufgrund der Dicke des Halbpfailers oder der tragenden Mauer für eine Toröffnung von 90° angegeben. (Bild und Tabelle 4).

3. Procédure d'istallation

3.1 Fixer les étriers à cîmenter avec les vis et les écrous en équipement à la plaque de base et cîmenter les au sol.

3.2 Lorsque le cîment est sec, fixer le moteur-réducteur à la plaque de base en utilisant 4 écrous M10 utilisés en précédence, monter le carter et ensuite tous les autres particuliers comme suivant la figure 3.

3.3 Fixer l'étrier S à la porte avec des vis ou en le soudant.

Ci dessous des dimensions à titre indicatif pour un positionnement assez correct selon l'épaisseur du pilastre ou mur porteur pour une ouverture de porte de 90 degrés (fig. et tableau 4).

3. Proceso de instalación

3.1 Fijar las pletinas de cementar mediante los tornillos y tuercas suministrados a la placa base y cementarlos a tierra (fig. 2).

3.2 Realizado el emplazamiento, fijar el motorreductor a la placa base utilizando las 4 tuercas M10 ya usadas antes, montar el cárter y sucesivamente las piezas según la figura 3.

3.3 Fijar a la hoja la pletina S mediante tornillos o soldándola. Remitirse a continuación a las cotas indicativas para un posicionamiento general en base al espesor del pilar o mocheta para una apertura del portón de 90° (fig. 4).

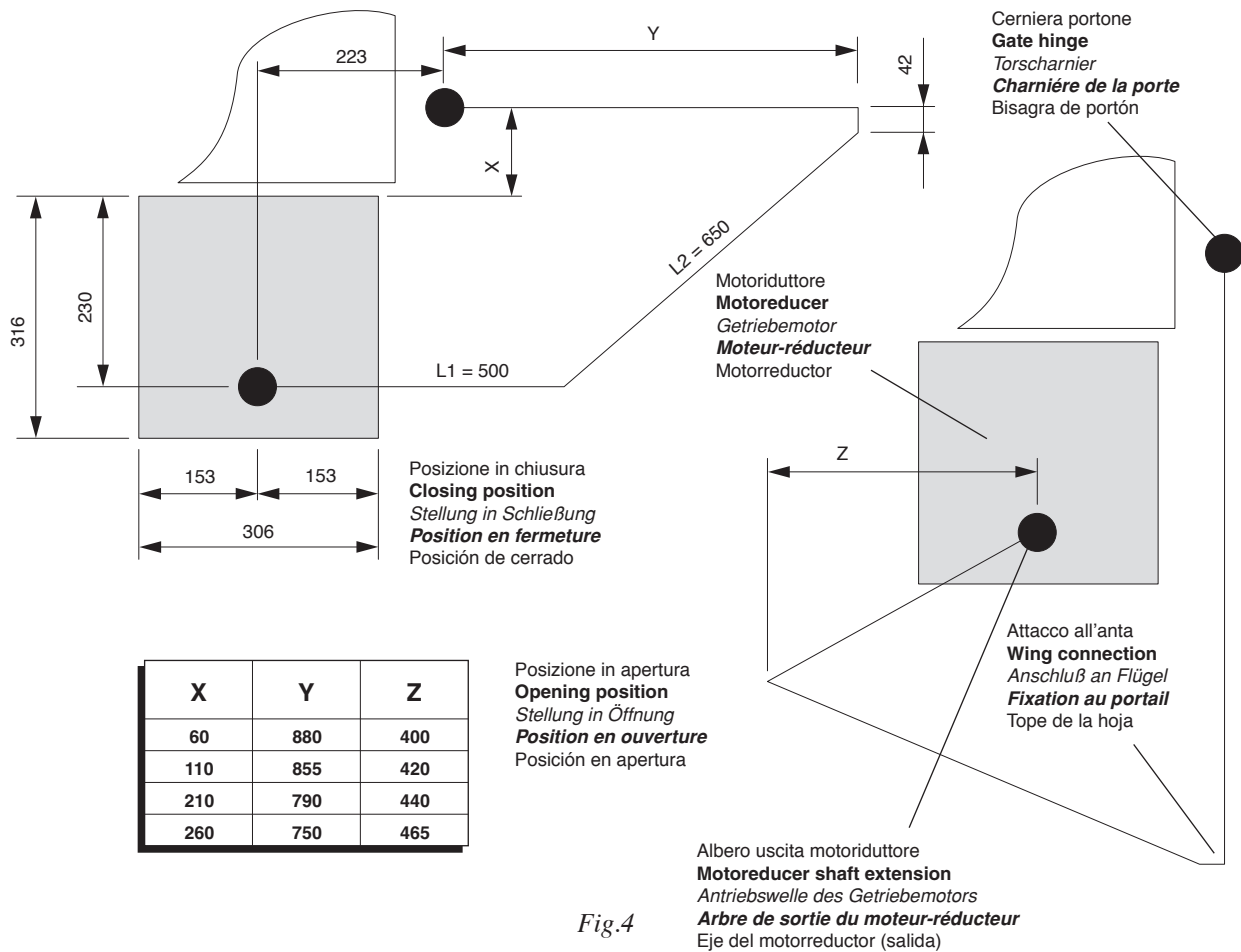
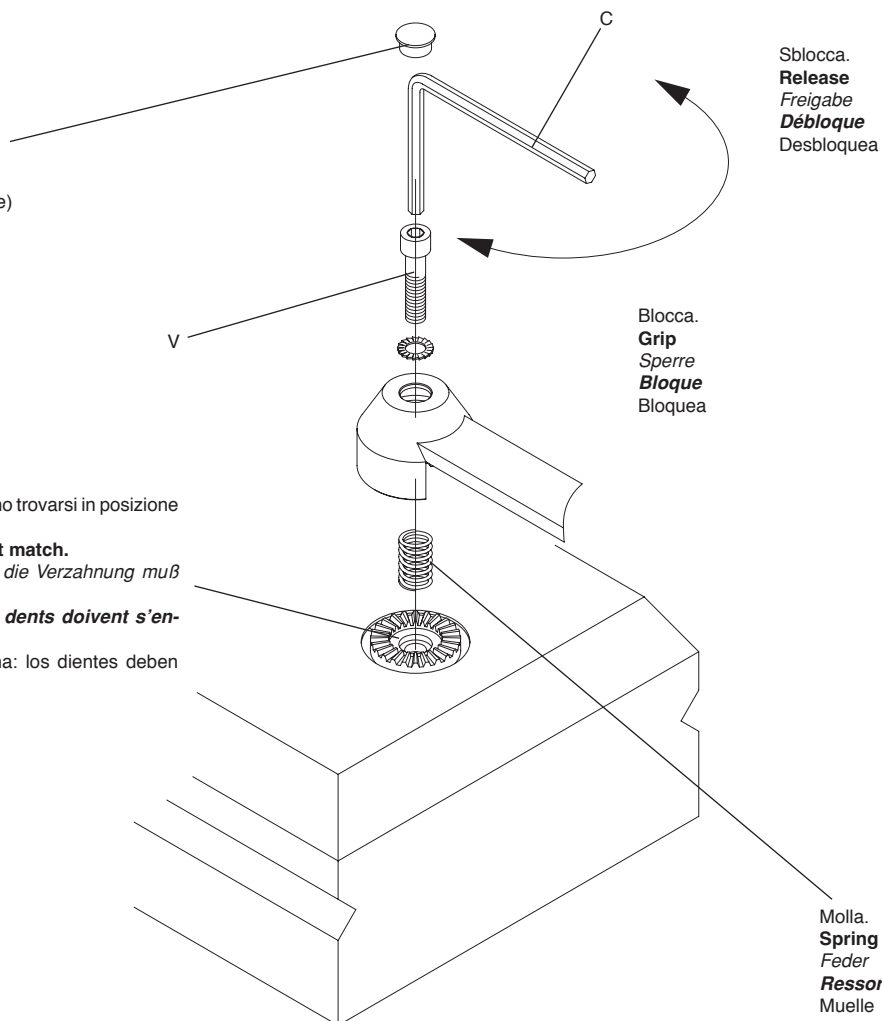

Fig.4

T (Levare facendo leva sul bordo).
T (remove by levering on the corner)
 T (durch Druck auf Rand heben)
T (Enlever en appuyant sur le bord)
 T (Levantar haciendo palanca sobre el borde)



Assicurarsi dell'avvenuto ripristino: i denti devono trovarsi in posizione di compenetrazione.

Make sure the motor is reset: the teeth must match.

Vergewissern Sie sich der Wiederherstellung: die Verzahnung muß eingetreten sein

Faire un essai de bon fonctionnement: les dents doivent s'encastrer entre elles.

Asegurarse de la inmediata puesta en marcha: los dientes deben encontrarse en posición de compenetración.

Fig.5

4. Manovra manuale

Per eseguire la manovra manuale procedere come segue (fig. 5).

4.1 Togliere il tappo di plastica T facendo leva sul bordo.

4.2 Allentare la vite V per 3 ÷ 4 giri tramite la chiave in dotazione.

4.3 Per ripristinare il motore serrare forte la vite V assicurandosi dell'avvenuto ripristino.

4. Manual operation

Proceed as follows (fig. 5):

4.1 Remove the plastic plug T by levering on the edge

4.2 Untighten slightly (3-4 revs.)the V screw with the suitable wrench.

4.3 To reset the motor tighten the V screw.

4. Handbetrieb

Um diesen durchzuführen, gehen Sie folgendermaßen vor (Zchnng. 5):

4.1 Plastikstöpsel T abnehmen, indem Sie sich auf den Rand stützen.

4.2 Schraube V mit dem mitgelieferten Schlüssel um 3-4 Drehungen lockern.

4.3 Um den Motor wieder in Gang zu setzen, ziehen Sie die Schraube V fest an und vergewissern sich, daß er wieder angelaufen ist.

4. Manoeuvre manuelle

Pour exécuter la manoeuvre manuelle, procéder comme de figure 5.

4.1 Enlever le bouchon en plastique T en appuyant sur le bord.

4.2 Dévisser la vis V de 3-4 tours avec la clé en équipement.

4.3 Pour rétablir le moteur serrer la vis assez fort et faire un essai de fonctionnement.

4. Manovra manuale

Para efectuar la maniobra manual proceder como sigue (fig. 5).

4.1 Quitar el tapón plástico T haciendo palanca sobre el borde.

4.2 Enroscar el perno V 3 ó 4 vueltas mediante la llave suministrada.

4.3 Para poner en marcha el motor apretar fuerte el perno V asegurándose de la inmediata puesta en marcha.

ATTENZIONE

Tutti i prodotti Benincà sono coperti da polizza assicurativa che risponde di eventuali danni a cose o persone causati da difetti di fabbricazione, richiede però la marcatura CE della "macchina" e l'utilizzo di componenti originali Benincà.

CAUTION

All Benincà products are covered by insurance policy for any possible damages to objects and persons caused by construction faults under condition that the entire system be marked CE and only Benincà parts be used.

BITTE BEACHTEN

Alle Produkte BENINCA' wurden mit einem Versicherungsschein versehen, der alle eventuellen Schäden an Dingen oder Personen abdeckt, die durch Herstellungsdefekte hervorgerufen wurden, vorausgesetzt, das Gerät besitzt die Kennzeichnung EU und es wurden original BENINCA' Einzelkomponenten verwendet.

ATTENTION

Tous les produits Benincà sont couverts par une police d'assurance qui répond d'éventuels préjudices corporels ou matériels provoqués à cause de défauts de fabrication, mais qui requiert toutefois le marquage CE de la "machine" et l'utilisation de pièces de rechange d'origine Benincà.

ATENCIÓN

Todos los productos Benincà están cubiertos por una póliza de seguros que responde de eventuales daños a personas o cosas, causados por defectos de fabricación, requiere sin embargo la marca CE de la "máquina" y la utilización de componentes originales Benincà.

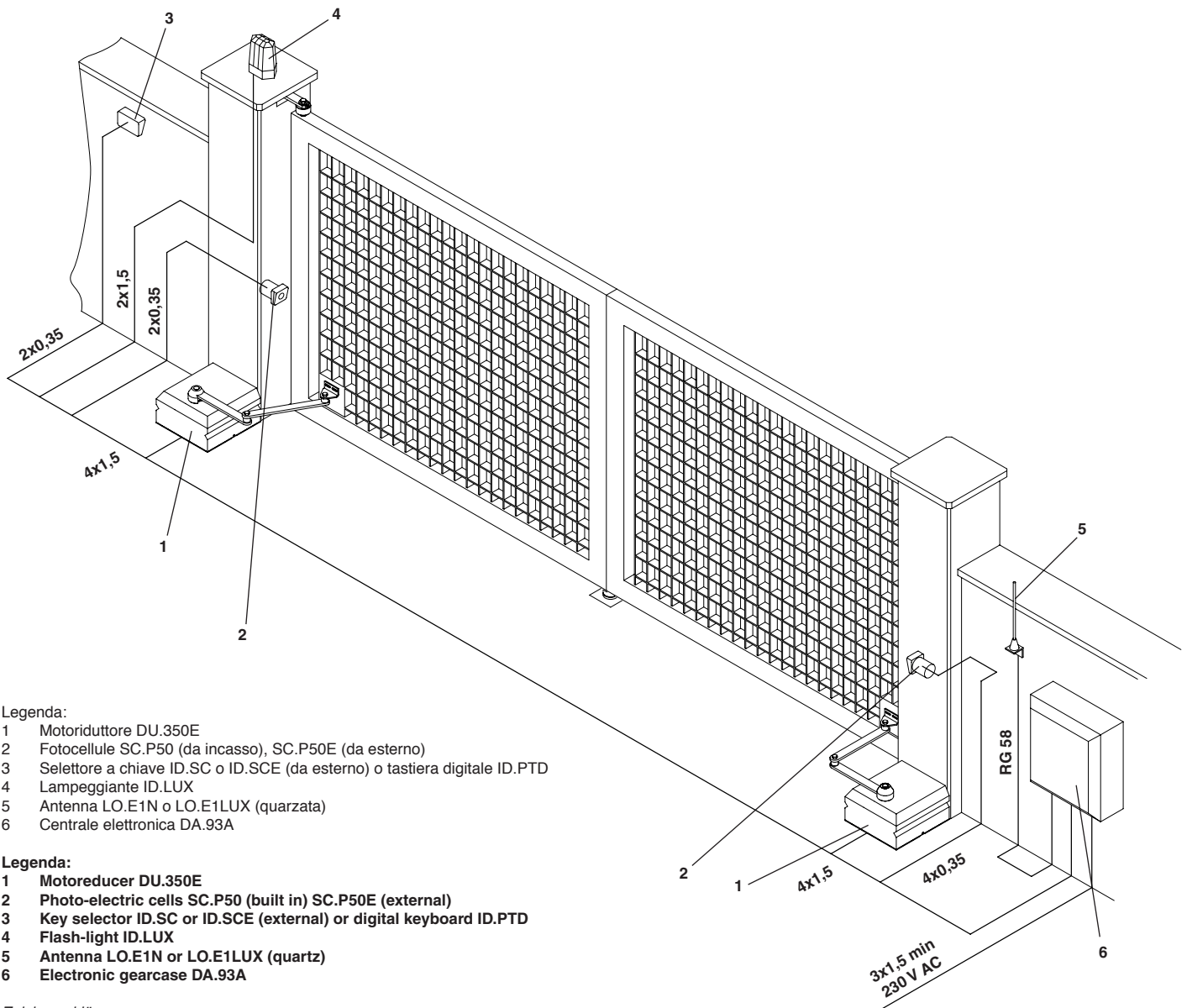

Legenda:

- 1 Motoriduttore DU.350E
- 2 Fotocelelle SC.P50 (da incasso), SC.P50E (da esterno)
- 3 Selettore a chiave ID.SC o ID.SCE (da esterno) o tastiera digitale ID.PTD
- 4 Lampeggiante ID.LUX
- 5 Antenna LO.E1N o LO.E1LUX (quarzata)
- 6 Centrale elettronica DA.93A

Legenda:

- 1 Motoreductor DU.350E
- 2 Photo-electric cells SC.P50 (built in) SC.P50E (external)
- 3 Key selector ID.SC or ID.SCE (external) or digital keyboard ID.PTD
- 4 Flash-light ID.LUX
- 5 Antenna LO.E1N or LO.E1LUX (quartz)
- 6 Electronic gearcase DA.93A

Zeichenerklärung:

- 1 Getriebemotor DU.350E
- 2 Fotozelle SC.P50 (eingelegt), SC.P50E (außenliegend)
- 3 Schlüssel-Selektor ID.SC oder ID.SCE (außenliegend) oder Digital-Tastatur ID.PTD
- 4 Blinker ID.LUX
- 5 Antenne LO.E1N oder LO.E1LUX (Quartz)
- 6 Elektroschrank DA.93A

Légende:

- 1 Moteur-réducteur DU.350E
- 2 Photocellule SC.P50 (noyée) - SC.P50E (d'extérieur)
- 3 Selecteur à clé ID.SC ou ID.SCE (d'extérieur) ou clavier digital ID.PTD
- 4 Clignotant ID.LUX
- 5 Antenne LO.E1N ou LO.E1LUX (au quartz)
- 6 Centrale électronique DA.93A

Leyenda:

- 1 Motorreductor DU.350E
- 2 Fotocélulas SC.P50 (de empotrar), SC.P50E (de superficie).
- 3 Selectores a llave ID.SC o ID.SCE (de superficie).
- 4 Relampagueador ID.LUX.
- 5 Antena LO.E1N o LO.E1LUX (cuarzada)
- 6 Central electrónica DA.93A.

N.B.: Tutti i cavi posati esternamente devono essere protetti con isolamento tipo Boutil Tenax come da norme CEI 64-8.

N.B.: All external cables must be protected with an insulator such as Boutil Tenax according to CEI 64-8 standard.

Wichtig: Nach CEI Normen 64-8, müssen alle außenliegenden Kabel mit Gummi Boutil Tenax isoliert werden.

N.B.: Tous les fils électriques placés à l'extérieur doivent être isolés avec une protection du genre Tenax suivant les normes CEI 64-8.

NOTA: Todos los cables instalados externamente deben estar protegidos con aislamiento tipo Boutil Tenax según norma CEI 64-8.

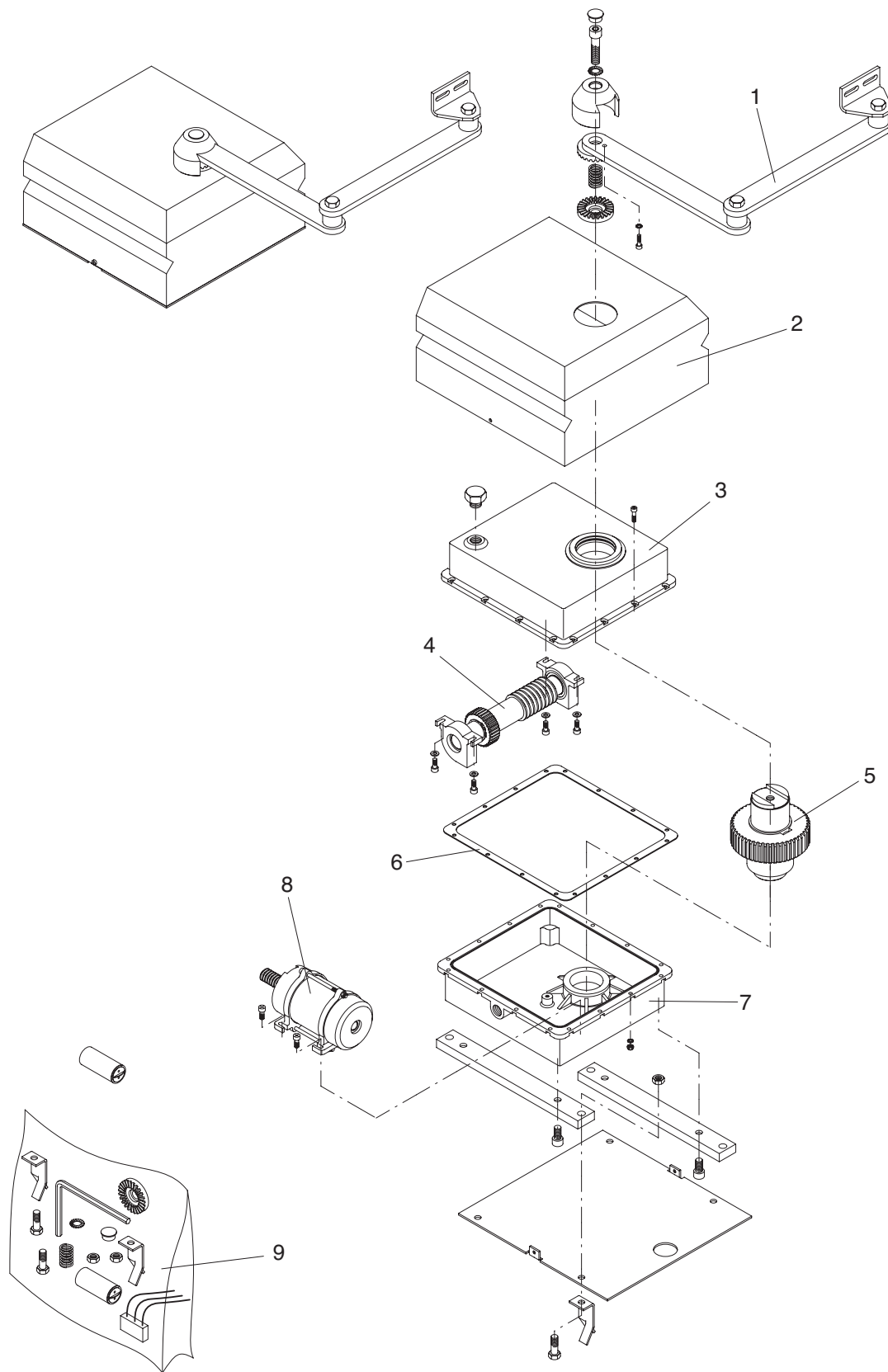

Pos.	Denominazione articolo - Item description - Stück Bezeichnung Dénomination du article - Denominacion de el articulo					Cod.
1	Braccio	Arm	<i>Hebel</i>	Levier	Palanca	9686073
2	Carter	Cover	<i>Gehäuse</i>	Carter	Cárter	9686074
3	Carter superiore	Upper half cover	<i>Gehäuse</i>	Carter	Cárter	9686016
4	Vite senza fine	Worm screw	<i>Welle</i>	Arbre	Tornillo sin fin	9686015
5	Albero uscita	Output shaft	<i>Welle</i>	Arbre	Eje	9686014
6	Guarnizione	Gasket	<i>Dichtung</i>	Guarniture	Junta	9686021
7	Carter inferiore	Lower half cover	<i>Gehäuse</i>	Carter	Cárter	9686017
8	Motore	Motor	<i>Motor</i>	Moteur	Motor	9686013
9	Blister	Blister	<i>Blister</i>	Blister	Blister	9686072

BENINCA[®]

AUTOMATISMI BENINCÀ Srl - Via Capitello, 45 - 36066 Sandrigo (VI) - Tel. 0444 751030 r.a. - Fax 0444 759728
